

# TO-3P用 トランジスタ押え / Transistor Holder for TO-3P

## TO-3P用 トランジスタ押え / Transistor Holder for TO-3P

単連 縦押え・単連・2連 縦押え オールモールド 金具  
 / Single・Double / All Mold / Metal Fittings

材質 / Material	材質 / Material	材質 / Material
66 ナイロン 94V-0 / Nylon	PPS 94V-0 / PPS	鉄 / Steel

### 単連 縦押え (UL規格沿面確保品) / Single Creeping distance complies with UL

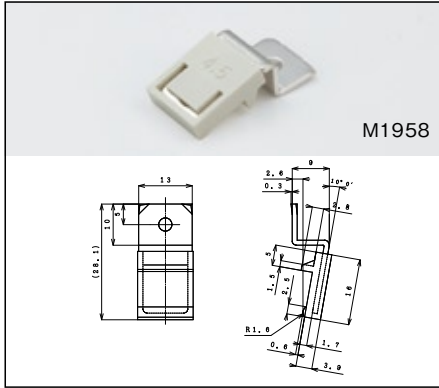

仕様 / Specification	品番 / Model#
タップ無 / w/o Tap	M1958
半導体 t4.5用	

### 単連 / Single

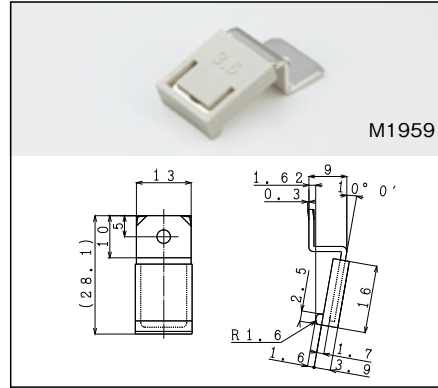

仕様 / Specification	品番 / Model#
タップ無 / w/o Tap	M1959
半導体 t3.6用	

### 単連 / Single

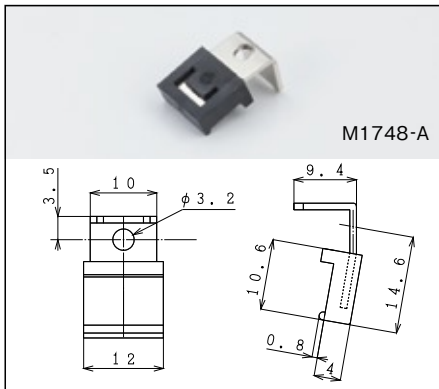

仕様 / Specification	品番 / Model#
タップ無 / w/o Tap	M1748-A
タップ付 / w/ Tap	M1748
半導体 t4.5用	

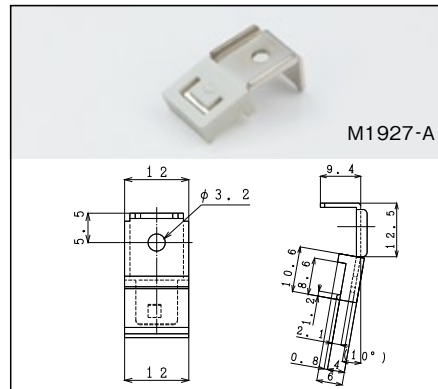

仕様 / Specification	品番 / Model#
タップ無 / w/o Tap	M1927-A
タップ付 / w/ Tap	M1927
半導体 t4.5用	

### 2連 縦押え / Double

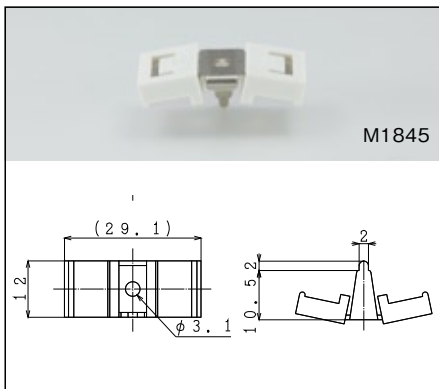

仕様 / Specification	品番 / Model#
タップ無 / w/o Tap	M1845
タップ付 / w/ Tap	M1845-A
半導体 t4.5用	

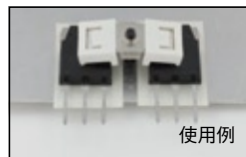

### 単連 縦押え オールモールド / Single All Mold

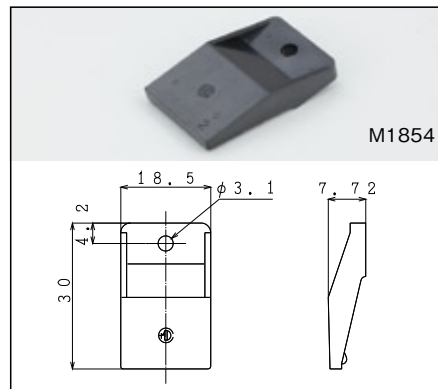

品名 / Name of Article	品番 / Model#
オールモールド / All Mold	M1854
オールモールド / All Mold	M1854-B
半導体 t4.5用	

### 金具 / Metal Fittings

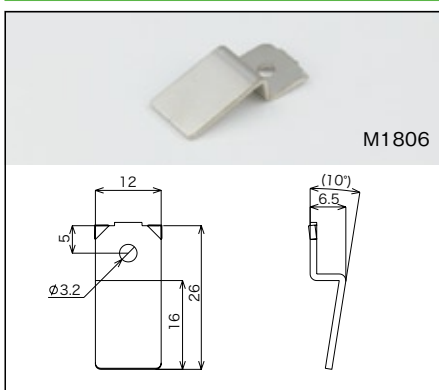

仕様 / Specification	品番 / Model#
タップ無 / w/o Tap	M1806
タップ付 / w/ Tap	M1753
半導体 t4.5用	

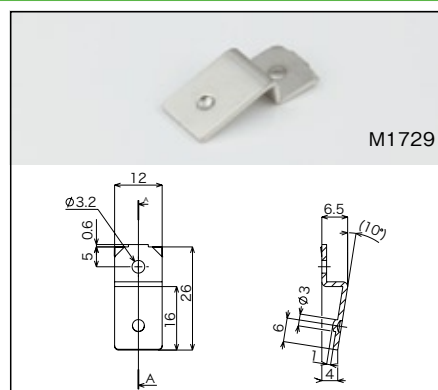

仕様 / Specification	品番 / Model#
タップ無 / w/o Tap	M1729
タップ付 / w/ Tap	M1728
半導体 t4.5用	